



**RIDER
SERIES**

R1 P

500 W DC



Campana e coperchio barbotin
in acciaio inox AISI 316
AISI 316 stainless steel drum and gypsy cover

Motoriduttore Quick in tecnopolimero
Technopolymer Quick gearbox

R1 P 500 D

R1 P 500

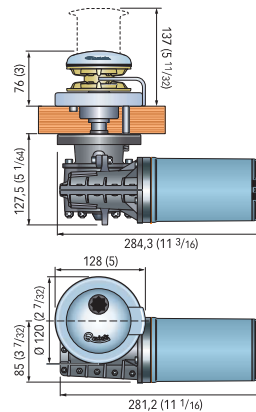

SALPA ANCORA VERTICALI
Base in alluminio anodizzato.
Con e senza Campana.
Sensore e magneti integrati
per il contattatena.
Sistema manuale di caduta libera
della catena.
Motore stagno IP66.
Riduttore in tecnopolimero

VERTICAL WINDLASSES
Anodized aluminium base.
With and without drum.
Integrated sensor and magnet
for chain counter.
Manual Free-Fall system.
IP66 watertight motor.
Technopolymer gearbox.

Dimensioni in mm (inch)
Dimensions in mm (inch)

R1 P 500 / D

Spessore coperta / Deck Thickness
20÷30 mm (25/32"÷1"3/16) *

***Su richiesta possono essere forniti alberi e**
prigionieri per spessori di coperta maggiori
***On request, shaft and studs can be supplied**
for greater deck thicknesses.

BARBOTIN / GYPSIES - RIDER series - R1 P

BARBOTIN / GYPSY	6 mm		1/4"
Catena supportata / Chain size	6 mm	6 mm	1/4"
	DIN 766	ISO	BBB

Modelli R1 P con motore elettrico DC
R1 P models with DC electric motor

Modelli base Standard versions	R1 P 500 / 500 D				R1 P HS 500 / 500 D			
	12 V		24 V		12 V		24 V	
Potenza motore Motor power	500 W				500 W			
Tensione motore Motor supply voltage	12 V		24 V		12 V		24 V	
Tiro istantaneo massimo Maximum pull	660 Kg	1455 lb	660 Kg	1455 lb	600 Kg	1323 lb	600 Kg	1323 lb
Carico di lavoro massimo Maximum working load	200 Kg	441 lb	220 Kg	485 lb	170 Kg	375 lb	200 Kg	441 lb
Carico di lavoro Working load	65 Kg	143 lb	70 Kg	154 lb	65 Kg	143 lb	70 Kg	154 lb
Assorbimento al carico di lavoro (1) Absorption @ working load (1)	80 A		40 A		100 A		50 A	
Velocità massima di recupero (2) Maximum chain speed (2)	25,2 m/min	82,7 ft/min	25,2 m/min	82,7 ft/min	39 m/min	128 ft/min	39 m/min	128 ft/min
Velocità al carico di lavoro (2) Chain speed @ working load (2)	18,5 m/min	59,7 ft/min	19,3 m/min	63,3 ft/min	28,5 m/min	93,5 ft/min	28 m/min	91,9 ft/min
Peso Weight [senza campana without drum]	8,5 Kg	18,7 lb	8,5 Kg	18,7 lb	8,5 Kg	18,7 lb	8,5 Kg	18,7 lb
Peso Weight [con campana with drum]	9,4 Kg	20 lb	9,4 Kg	20 lb	9,4 Kg	20 lb	9,4 Kg	20 lb
Lunghezza barca (3) Boat length(3)	5-7 m	16-23 ft	5-7 m	16-23 ft	5-7 m	16-23 ft	5-7 m	16-23 ft

(1) Dopo un primo periodo d'uso / After an initial period of use. (2) Misure effettuate con barbotin per catena da 6 mm / Measurements taken with a gypsy for a 6 mm chain.
(3) L'indicazione può variare secondo il tipo di barca e di anchor-rod / The indication may vary according to the boat type and the anchor-rod type.

Accessori di serie / Supplied accessories

- Casseta teleruttori o teleinvertitori / Contactor or reversing contactor Units
- Leva in Nylon / Nylon handle



Accessori optional / Optional accessories

- Interruttore magneto idraulico / Hydraulic magnetic circuit breaker
- Comando da plancia UP/DOWN / UP/DOWN Control board
- Pulsanti a piede / Foot switches
- Pulsantiera / Handheld remote control
- Contacatena / Chain counter
- Radiocomandi / Radio remote control



Modelli Models	R1 P 500 W		R1 P 500 W - Hi Speed	
Tensione motore Motor supply voltage	12 V	24 V	12 V	24 V
Cassetta teleruttori/teleinvertitori Contactor/reversing contactor units	T6415-12 V	T6415-24 V	T6415-12 V	T6415-24 V
Interruttore magneto idraulico / Hydraulic magnetic circuit breaker	WCB 60	WCB 40	WCB 80	WCB 40

Per la scelta dei comandi remoti consulta pagina 166-175 / Refer to page 166-175 to see the choice of remote controls



RIDER SERIES

R3/P

700/1000 W DC
1400 W DC

SALPA ANCORA VERTICALI
Base in alluminio anodizzato.
Con e senza Campana.
Sensore e magnete integrati per il contacatena.
Sistema manuale di caduta libera della catena.
Motore stagno IP67.
Riduttore in alluminio anodizzato (1400 W)
Riduttore in tecnopolimero (700W / 1000W)

VERTICAL WINDLASSES
Anodized aluminium base.
With and without drum.
Integrated sensor and magnet for chain counter.
Manual Free-Fall system.
IP67 watertight motor.
Anodized aluminium gearbox (1400 W)
Technopolymer gearbox (700W/1000W)

Sono dotati della protezione che rende il motore stagno IP67.
The motor is housed in an IP67 watertight casing.

R3 1400W
Motoriduttore Quick in alluminio anodizzato
Anodized aluminium Quick gearbox

R3 P 700/1000W
Motoriduttore Quick in tecnopolimero
Technopolymer Quick gearbox

BARBOTIN / GYPSIES - RIDER series - R3

BARBOTIN / GYPSY	8 mm - 5/16"				10 mm - 3/8"	
	Catena supportata / Chain size	8 mm DIN 766	8 mm ISO	5/16" G4	5/16" BBB	10 mm ISO (P,30)

Modelli R3 con motore elettrico DC R3 models with DC electric motor

Modelli base Standard versions	R3 P 700 / 700 D			
Potenza motore Motor power	700 W			
Tensione motore Motor supply voltage	12 V		24 V	
Tiro istantaneo massimo Maximum pull	850 Kg	1874 lb	850 Kg	1874 lb
Carico di lavoro massimo Maximum working load	250 Kg	551 lb	300 Kg	661 lb
Carico di lavoro Working load	80 Kg	176 lb	100 Kg	220 lb
Assorbimento al carico di lavoro (1) Absorption @ working load (1)	90 A		55 A	
Velocità massima di recupero (2) Maximum chain speed (2)	27,4 m/min	89,9 ft/min	26,4 m/min	86,6 ft/min
Velocità al carico di lavoro (2) Chain speed @ working load (2)	14,4 m/min	47,2 ft/min	14,8 m/min	48,6 ft/min
Peso Weight [senza campana without drum]	16,8 Kg	37 lb	16,8 Kg	37 lb
Peso Weight [con campana with drum]	18,7 Kg	41 lb	18,7 Kg	41 lb
Lunghezza barca (3) Boat length (3)	7-10 m	23-33 ft	7-10 m	23-33 ft

Modelli base Standard versions	R3 P 1000 / 1000 D			
Potenza motore Motor power	1000 W			
Tensione motore Motor supply voltage	12 V		24 V	
Tiro istantaneo massimo Maximum pull	1000 Kg	2204 lb	1000 Kg	2204 lb
Carico di lavoro massimo Maximum working load	370 Kg	816 lb	450 Kg	992 lb
Carico di lavoro Working load	120 Kg	265 lb	150 Kg	331 lb
Assorbimento al carico di lavoro (1) Absorption @ working load (1)	140 A		80 A	
Velocità massima di recupero (2) Maximum chain speed (2)	39,6 m/min	129,2 ft/min	40,9 m/min	134,2ft/min
Velocità al carico di lavoro (2) Chain speed @ working load (2)	20,4 m/min	66,9 ft/min	21,4 m/min	70,2 ft/min
Peso Weight [senza campana without drum]	17,9 Kg	39 b	17,9 Kg	39 b
Peso Weight [con campana with drum]	19,8 Kg	43 lb	19,8 Kg	43 lb
Lunghezza barca (3) Boat length (3)	10-13 m	33-43 ft	10-13 m	33-43 ft

(1) Dopo un primo periodo d'uso / After an initial period of use. (2) Misure effettuate con barbotin per catena da 8 mm / Measurements taken with a gypsy for a 8 mm chain.
(3) L'indicazione può variare secondo il tipo di barca e di anchor-rode / The indication may vary according to the boat type and the anchor-rode type.



**RIDER
SERIES**

R3/P

**700/1000 W DC
1400 W DC**

R3 700 P / D

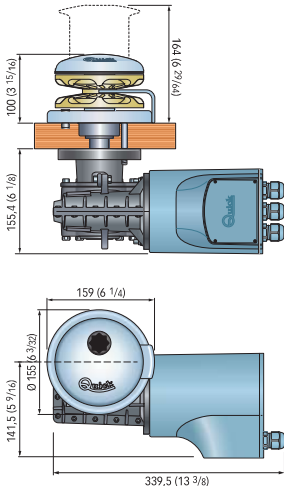

Spessore coperta / Deck Thickness
25±50 mm (31/32" ÷ 1"31/32) *

R3 1000 P / D

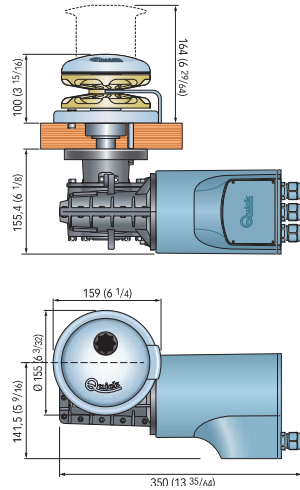

Spessore coperta / Deck Thickness
25±50 mm (31/32" ÷ 1"31/32) *

R3 1400 / D

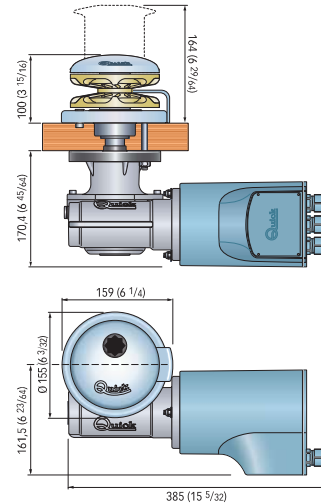

Spessore coperta / Deck Thickness
30±50 mm (1"3/16 ÷ 1"31/32) *

Dimensioni in mm (inch)
Dimensions in mm (inch)

*Su richiesta possono essere
forniti alberi e prigionieri per
spessori di coperta maggiori

*On request, shaft and studs
can be supplied for greater deck
thicknesses.

Modelli R3 con motore elettrico DC
R3 models with DC electric motor

Modelli base Standard versions	R3 1400 / 1400 D			
Potenza motore Motor power	1400 W			
Tensione motore Motor supply voltage	12 V		24 V	
Tiro istantaneo massimo Maximum pull	1100 Kg	2425 lb	1100 Kg	2425 lb
Carico di lavoro massimo Maximum working load	470 Kg	1036 lb	540 Kg	1190 lb
Carico di lavoro Working load	160 kg	353 lb	180 Kg	397 lb
Absorbimento al carico di lavoro (1) Absorption @ working load (1)	155 A		85 A	
Velocità massima di recupero (2) Maximum chain speed (2)	29,2 m/min	95,8 ft/min	29,7 m/min	97,4 ft/min
Velocità al carico di lavoro (2) Chain speed @ working load (2)	16,3 m/min	53,5 ft/min	19 m/min	62,3 ft/min
Peso Weight [senza campana without drum]	21,7 Kg	47,8 lb	21,7 Kg	47,8 lb
Peso Weight [con campana with drum]	23,6 Kg	52 lb	23,6 Kg	52 lb
Lunghezza barca (3) Boat length (3)	12-15 m	39-49 ft	12-15 m	39-49 ft

(1) Dopo un primo periodo d'uso / After an initial period of use. (2) Misure effettuate con barbotin per catena da 8 mm / Measurements taken with a gypsy for a 8 mm chain. (3) L'indicazione può variare secondo il tipo di barca e di anchor-rod / The indication may vary according to the boat type and the anchor-rod type.

Accessori di serie / Supplied accessories

- Casseta teleruttori o teleinvertitori / Contactor or reversing contactor Units
- Leva in tecnopolimero / Technopolymer handle

Accessori optional / Optional accessories

- Interruttore magneto idraulico / Hydraulic magnetic circuit breaker
- Comando da plancia UP/DOWN / UP/DOWN Control board
- Pulsanti a piede / Foot switches
- Pulsantiera / Handheld remote control
- Contacatena / Chain counter
- Radiocomandi / Radio remote control



Modelli Models	R3 P 700 W		R3 P 1000 W		R3 1400 W	
Tensione motore Motor supply voltage	12 V	24 V	12 V	24 V	12 V	24 V
Cassetta teleruttori/teleinvertitori Contactor/reversing contactor Units	T6315-12	T6315-24	T6315-12	T6315-24	T6315-12	T6315-24
Interruttore magneto idraulico / Hydraulic magnetic circuit breaker	WCB 50	WCB 40	WCB 80	WCB 50	WCB 100	WCB 50

Per la scelta dei comandi remoti consulta pagina 166-175 / Refer to page 166-175 to see the choice of remote controls