



PRINCE SERIES

DP2 P

**300/500 W DC
700/1000 W DC**



SALPA ANCORA VERTICALI
Base in acciaio inox Aisi 316 e alluminio in ossido duro. Con e senza Campana. Cima e catena su un unico barbotin. Sensore e magnete integrati per il contacatena. Sistema manuale di caduta libera della catena. Provvisto di dispositivo tendicima. Sportellino d'ispezione. Motore stagno IP67 (700-1000 W) IP66 (300-500W). Riduttore in tecnopolimero

VERTICAL WINDLASSES
Base in stainless steel AISI 316 and anodized aluminium in hard oxide. With and without drum. Rope and chain on a single gypsy. Integrated sensor and magnet for chain counter. Manual Free-Fall system. Supplied with pressure lever. Inspection lid. IP67 watertight motor (700-1000 W) IP66 (300-500W). Technopolymer gearbox.

BARBOTIN / GYPSIES - PRINCE series - DP2 P

BARBOTIN / GYPSY	6 mm		7 mm - 1/4"				8 mm		5/16"	
Catena supportata / Chain size	6 mm	6 mm	7 mm	7 mm	1/4"	1/4"	8 mm	8 mm	5/16"	5/16"
	DIN 766	ISO	DIN 766	ISO	G4	BBB	DIN 766	ISO	BBB	G4
Cima supportata* / Rope size*	1/2" (12,7 mm)		1/2" (12,7 mm)		1/2" (12,7 mm)		1/2" (12,7 mm)			

(*) I valori indicati in tabella si riferiscono ad una combinazione cima e catena secondo il sistema Quick®, non garantiamo il corretto funzionamento con altri tipi di anchor-rode.

(*) The values indicated in the table refer to a rope and chain combination manufactured with the Quick® system, do not guarantee the correct functioning with other types of anchor-rode.

Modelli DP2 P con motore elettrico DC DP2 P models with DC electric motor

Modelli base Standard versions	DP2 P 300 / 300 D		DP2 P 500 / 500 D			
Potenza motore Motor power	300 W		500 W			
Tensione motore Motor supply voltage	12 V		12 V		24 V	
Tiro istantaneo massimo Maximum pull	370 Kg	814 lb	660 Kg	1455 lb	660 Kg	1455 lb
Carico di lavoro massimo Maximum working load	120 Kg	265 lb	200 Kg	441 lb	220 Kg	485 lb
Carico di lavoro Working load	40 Kg	88 lb	65 Kg	143 lb	70 Kg	154 lb
Assorbimento al carico di lavoro (1) Absorption @ working load (1)	65 A		80 A		40 A	
Velocità massima di recupero (2) Maximum chain speed (2)	29,2 m/min	95,8 ft/min	28,9 m/min	94,8 ft/min	28,2 m/min	92,5 ft/min
Velocità al carico di lavoro (2) Chain speed @ working load (2)	24,4 m/min	80,1 ft/min	24,3 m/min	79,7 ft/min	24,1 m/min	79,1 ft/min
Peso Weight [senza campana without drum]	9 Kg	19 lb	9 Kg	19 lb	9 Kg	19 lb
Peso Weight [con campana with drum]	9,8 Kg	21 lb	9,8 Kg	21 lb	9,8 Kg	21 lb
Lunghezza barca (3) Boat length (3)	5-7,5 m	16-25 ft	5-9 m	16-30 ft	5-9 m	16-30 ft

Modelli HI Speed HI Speed versions	DP2 P HS 500 / 500 D			
Potenza motore Motor power	500 W			
Tensione motore Motor supply voltage	12 V		24 V	
Tiro istantaneo massimo Maximum pull	600 Kg	1323 lb	600 Kg	1323 lb
Carico di lavoro massimo Maximum working load	170 Kg	375 lb	200 Kg	441 lb
Carico di lavoro Working load	65 Kg	143 lb	70 Kg	154 lb
Assorbimento al carico di lavoro (1) Absorption @ working load (1)	100 A		50 A	
Velocità massima di recupero (2) Maximum chain speed (2)	43 m/min	141,1 ft/min	42,5 m/min	139,4 ft/min
Velocità al carico di lavoro (2) Chain speed @ working load (2)	34,5 m/min	113,2 ft/min	35 m/min	114,8 ft/min
Peso Weight [senza campana without drum]	9 Kg	19 lb	9 Kg	19 lb
Peso Weight [con campana with drum]	9,8 Kg	21 lb	9,8 Kg	21 lb
Lunghezza barca (3) Boat length (3)	5-7,5 m	16-25 ft	5-9 m	16-30 ft

(1) Dopo un primo periodo d'uso / After an initial period of use. (2) Misure effettuate con barbotin per catena da 8 mm / Measurements taken with a gypsy for a 8 mm chain. (3) L'indicazione può variare secondo il tipo di barca e di anchor-rode / The indication may vary according to the boat type and the anchor-rode type.



**PRINCE
SERIES**

DP2 P

**300/500 W DC
700/1000 W DC**

Dimensioni in mm (inch) / Dimensions in mm (inch)

DP2 P 300 / D

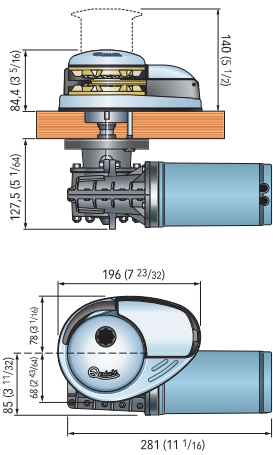

Spessore coperta / Deck Thickness
20÷30 mm (25/32" ÷ 1"3/16) *

DP2 P 500 / D

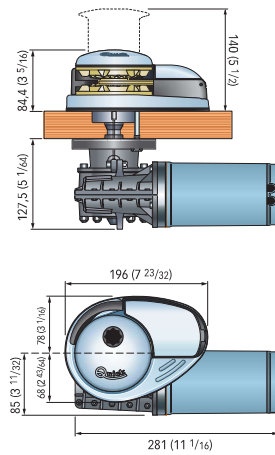

Spessore coperta / Deck Thickness
20÷30 mm (25/32" ÷ 1"3/16) *

DP2 P 700 / D

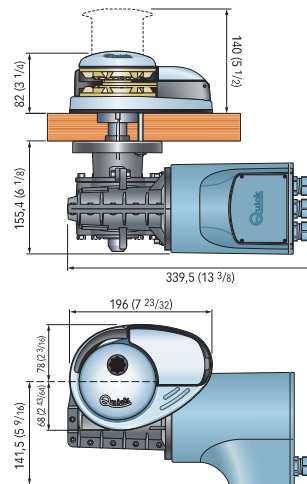

Spessore coperta / Deck Thickness
25÷50 mm (31/32" ÷ 1"31/32) *

DP2 P 1000 / D

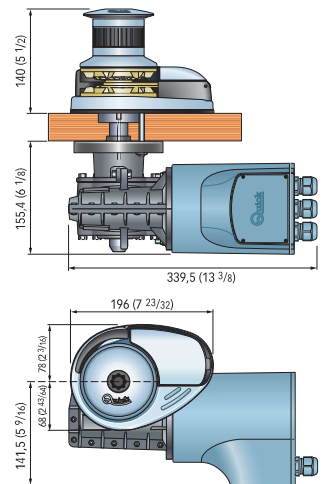

Spessore coperta / Deck Thickness
25÷50 mm (31/32" ÷ 1"31/32) *

*Su richiesta possono essere forniti alberi e prigionieri per spessori di coperta maggiori / *On request, shaft and studs can be supplied for greater deck thicknesses.

Modelli DP2 con motore elettrico DC DP2 models with DC electric motor

Modelli base Standard versions	DP2 P 700 / 700 D				DP2 P 1000 / 1000 D			
	700 W		1000 W		1000 W			
Potenza motore Motor power	12 V		24 V		12 V		24 V	
Tiro istantaneo massimo Maximum pull	680 Kg	1499 lb	680 Kg	1499 lb	930 Kg	2050 lb	930 Kg	2050 lb
Carico di lavoro massimo Maximum working load	300 Kg	661 lb	320 Kg	705 lb	420 Kg	926 lb	480 Kg	1058 lb
Carico di lavoro Working load	100 Kg	220 lb	107 Kg	236 lb	140 Kg	309 lb	160 Kg	353 lb
Assorbimento al carico di lavoro (1) Absorption @ working load (1)	95 A		50 A		130 A		75 A	
Velocità massima di recupero (2) Maximum chain speed (2)	22,6 m/min	74,1 ft/min	25,3 m/min	83 ft/min	31,2 m/min	102,4 ft/min	30,1 m/min	98,8 ft/min
Velocità al carico di lavoro (2) Chain speed @ working load (2)	11,6 m/min	39,1 ft/min	14,4 m/min	47,2 ft/min	16,5 m/min	54,1 ft/min	19,1 m/min	62,7 ft/min
Peso Weight [senza campana without drum]	12,8 Kg	28 lb	12,8 Kg	28 lb	14,2 Kg	31 lb	14,2 Kg	31 lb
Peso Weight [con campana with drum]	13,7 Kg	30 lb	13,7 Kg	30 lb	15,1 Kg	33 lb	15,1 Kg	33 lb
Lunghezza barca (3) Boat length (3)	7-12 m	23-40 ft	7-12 m	23-40 ft	8-13 m	26-43 ft	8-13 m	26-43 ft

(1) Dopo un primo periodo d'uso / After an initial period of use. (2) Misure effettuate con barbotin per catena da 8 mm / Measurements taken with a gypsy for a 8 mm chain. (3) L'indicazione può variare secondo il tipo di barca e di anchor-rode / The indication may vary according to the boat type and the anchor-rode type.

Accessori di serie / Supplied accessories

- Cassetta teleruttori o teleinvertitori / Contactor or reversing contactor Units
- Leva in Nylon / Nylon handle (300/500W)
- Leva in tecnopolimero / Technopolymer handle (700/1000 W)



Accessori optional / Optional accessories

- Interruttore magneto idraulico / Hydraulic magnetic circuit breaker
- Comando da plancia UP/DOWN / UP/DOWN Control board
- Pulsanti a piede / Foot switches
- Pulsantiera / Handheld remote control
- Contacatena / Chain counter
- Radiocomandi / Radio remote control



Modelli Models	DP2 P 300 W	DP2 P 500 W / HS	DP2 P 700 W	DP2 P 1000 W			
Tensione motore Motor supply voltage	12 V	12 V	24 V	12 V	24 V	12 V	24 V
Cassetta teleruttori/teleinvertitori Contactor/reversing contactor Units	T6415-12	T6415-12	T6415-24	T6315-12	T6315-24	T6315-12	T6315-24
Interruttore magneto idraulico / Hydraulic magnetic circuit breaker	WCB 50	WCB 60	WCB 80	WCB 50	WCB 40	WCB 80	WCB 50

Per la scelta dei comandi remoti consulta pagina 166-175 / Refer to page 166-175 to see the choice of remote controls