



## PRINCE SERIES

# DP2E

### 600/1000/1100



Il salpa ancora DP2E è dotato di **riduttore epicicloidale** che permette di sfruttare al meglio la potenza del motore (risparmio del 40% nell'assorbimento).

The DP2E windlass is equipped with an **epicyclical gearbox**, that provides much higher efficiency (40% compared to equivalent traditional gearboxes).

#### SALPA ANCORA VERTICALI

Base in acciaio inox Aisi 316 e alluminio in ossido duro.

Con e senza Campana.

Cima e catena su un unico barbotin.

Sensore e magnete integrati per il contacatena.

Sistema manuale di caduta libera della catena.

Provvisto di dispositivo tendicima.

Sportellino d'ispezione.

Motore stagno IP66.

Riduttore in alluminio anodizzato.

#### VERTICAL WINDLASSES

Base in stainless steel AISI 316 and anodized aluminium in hard oxide.

With and without drum.

Rope and chain on a single gypsy.

Integrated sensor and magnet for chain counter.

Manual Free-Fall system.

Supplied with pressure lever.

Inspection lid.

IP66 watertight motor.

Anodized aluminium gearbox.

### BARBOTIN / GYPSIES - PRINCE series - DP2E

BARBOTIN / GYPSY	6 mm		7 mm - 1/4"				8 mm		5/16"	
Catena supportata / Chain size	6 mm	6 mm	7 mm	7 mm	1/4"	1/4"	8 mm	8 mm	5/16"	5/16"
	DIN 766	ISO	DIN 766	ISO	G4	BBB	DIN 766	ISO	BBB	G4
Cima supportata* / Rope size*	1/2" (12,7 mm)		1/2" (12,7 mm)		1/2" (12,7 mm)		1/2" (12,7 mm)			

(\*) I valori indicati in tabella si riferiscono ad una combinazione cima e catena secondo il sistema Quick®, non garantiamo il corretto funzionamento con altri tipi di anchor-rode.

(\*) The values indicated in the table refer to a rope and chain combination manufactured with the Quick® system, do not guarantee the correct functioning with other types of anchor-rode.

### Modelli DP2E con motore elettrico DC DP2E models with DC electric motor

Modelli base   Standard versions	DP2E 600 / 600 D		DP2E 1000 / 1000 D		DP2E 1100 / 1100D	
Potenza motore   Motor power	500 W		800 W			
Tensione motore   Motor supply voltage	12 V		12 V		24 V	
Tiro istantaneo massimo   Maximum pull	620 Kg	1367 lb	820 Kg	1808 lb	820 Kg	1808 lb
Carico di lavoro massimo   Maximum working load	200 Kg	441 lb	290 Kg	639 lb	290 Kg	639 lb
Carico di lavoro   Working load	65 Kg	143 lb	95 Kg	209 lb	95 Kg	209 lb
Assorbimento al carico di lavoro (1)   Absorption @ working load (1)	60 A		84 A		53 A	
Velocità massima di recupero (2)   Maximum chain speed (2)	22,9 m/min	75,1 ft/min	22,5 m/min	73,8 ft/min	22,6 m/min	74,1 ft/min
Velocità al carico di lavoro (2)   Chain speed @ working load (2)	18,6 m/min	61 ft/min	15,2 m/min	49,9 ft/min	16,8 m/min	55,1 ft/min
Peso   Weight [ senza campana   without drum ]	9,5 Kg	20,9 lb	9,5 Kg	20,9 lb	9,5 Kg	20,9 lb
Peso   Weight [ con campana   with drum ]	10,7 Kg	23,6 lb	10,7 Kg	23,6 lb	10,7 Kg	23,6 lb
Lunghezza barca (3)   Boat length (3)	6-10 m		7-12 m		23-40 ft	

(1) Dopo un primo periodo d'uso / After an initial period of use. (2) Misure effettuate con barbotin per catena da 8 mm / Measurements taken with a gypsy for a 8 mm chain.

(3) L'indicazione può variare secondo il tipo di barca e di anchor-rode / The indication may vary according to the boat type and the anchor-rode type.



# PRINCE SERIES

# DP2E

## 600/1000/1100

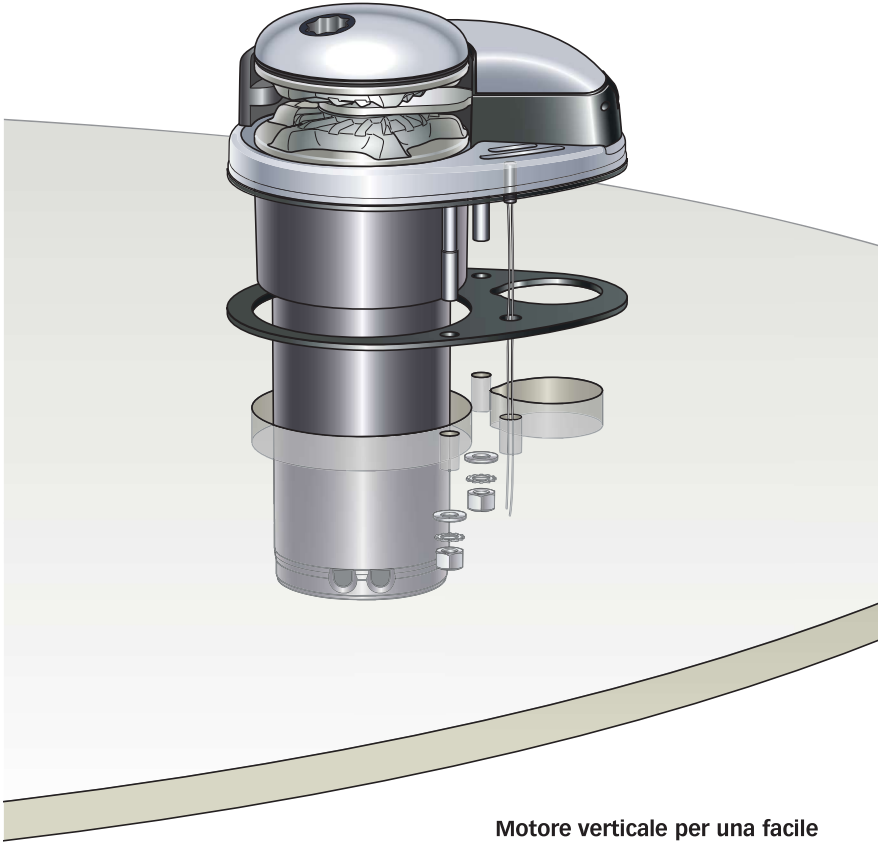

**Motore verticale per una facile e veloce installazione dall'alto.**

Vertical drive motor for easy and fast drop-in installation.

Dimensioni in mm (inch) / Dimensions in mm (inch)

DP2E 600-1000-1100 / D

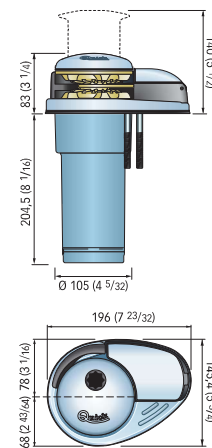

Spessore coperta / Deck Thickness  
 20÷40 mm (25/32"÷1"9/16) \*

\*Su richiesta possono essere forniti i prigionieri per spessori di coperta maggiori

\*On request, studs can be supplied for greater deck thicknesses.

### Accessori di serie / Supplied accessories

- Casseta teleruttori o teleinvertitori / Contactor or reversing contactor Units
- Leva in Nylon / Nylon handle



### Accessori optional / Optional accessories

- Interruttore magneto idraulico / Hydraulic magnetic circuit breaker
- Comando da plancia UP/DOWN / UP/DOWN Control board
- Pulsanti a piede / Foot switches
- Pulsantiera / Handheld remote control
- Contacatena / Chain counter
- Radiocomandi / Radio remote control



Modelli   Models	DP2E 500 W	DP2E 800 W	
Tensione motore   Motor supply voltage	12 V	12 V	24 V
Cassetta teleruttori/teleinvertitori   Contactor/reversing contactor Units	T6415-12	T6415-12	T6415-24 V
Interruttore magneto idraulico / Hydraulic magnetic circuit breaker	WCB 50	WCB 80	WCB 40

Per la scelta dei comandi remoti consulta pagina 166-175 / Refer to page 166-175 to see the choice of remote controls